

Name:

Klasse/Jahrgang:

Standardisierte kompetenzorientierte
schriftliche Reife- und Diplomprüfung

BHS

18. September 2024

Angewandte Mathematik

HTL 1

Hinweise zur Aufgabenbearbeitung

Sehr geehrte Kandidatin! Sehr geehrter Kandidat!

Das vorliegende Aufgabenheft enthält Teil-A-Aufgaben und Teil-B-Aufgaben mit jeweils unterschiedlich vielen Teilaufgaben. Die Teilaufgaben sind unabhängig voneinander bearbeitbar. Ihnen stehen *270 Minuten* an Arbeitszeit zur Verfügung. Verwenden Sie für die Bearbeitung ausschließlich dieses Aufgabenheft und das Ihnen zur Verfügung gestellte Arbeitspapier. Schreiben Sie Ihren Namen und Ihren Jahrgang bzw. Ihre Klasse in die dafür vorgesehenen Felder auf dem Deckblatt des Aufgabenhefts sowie Ihren Namen und die fortlaufende Seitenzahl auf jedes verwendete Blatt Arbeitspapier. Geben Sie bei der Beantwortung jeder Handlungsanweisung deren Bezeichnung (z. B.: 3d1) auf dem Arbeitspapier an.

In die Beurteilung wird alles einbezogen, was nicht durchgestrichen ist.

Die Verwendung der vom zuständigen Regierungsmitglied für die Klausurarbeit freigegebenen Formelsammlung für die SRDP in Angewandter Mathematik ist erlaubt. Weiters ist die Verwendung von elektronischen Hilfsmitteln (z. B. grafikfähiger Taschenrechner oder andere entsprechende Technologie) erlaubt, sofern keine Kommunikationsmöglichkeit (z. B. via Internet, Intranet, Bluetooth, Mobilfunknetzwerke etc.) gegeben ist und der Zugriff auf Eigendateien im elektronischen Hilfsmittel nicht möglich ist.

Eine Erläuterung der Antwortformate liegt im Prüfungsraum zur Durchsicht auf.

Handreichung für die Bearbeitung

- Bei Aufgaben mit offenem Antwortformat ist jede Berechnung mit einem nachvollziehbaren Rechenansatz bzw. mit einer nachvollziehbaren Dokumentation des Technologieeinsatzes (die verwendeten Ausgangsparameter und die verwendete Technologiefunktion müssen angegeben werden) durchzuführen.
- Lösungen müssen jedenfalls eindeutig als solche erkennbar sein.

- Lösungen müssen jedenfalls mit zugehörigen Einheiten angegeben werden, wenn dazu in der Handlungsanweisung explizit aufgefordert wird.

Für die Bearbeitung wird empfohlen:

- selbst gewählte Variablen zu erklären und gegebenenfalls mit den zugehörigen Einheiten anzugeben,
- frühzeitiges Runden zu vermeiden,
- Diagramme oder Skizzen zu beschriften.

So ändern Sie Ihre Antwort bei Aufgaben zum Ankreuzen:

1. Übermalen Sie das Kästchen mit der nicht mehr gültigen Antwort.
2. Kreuzen Sie dann das gewünschte Kästchen an.

Hier wurde zuerst die Antwort „ $5 + 5 = 9$ “ gewählt und dann auf „ $2 + 2 = 4$ “ geändert.

$1 + 1 = 3$	<input type="checkbox"/>
$2 + 2 = 4$	<input checked="" type="checkbox"/>
$3 + 3 = 5$	<input type="checkbox"/>
$4 + 4 = 4$	<input type="checkbox"/>
$5 + 5 = 9$	<input checked="" type="checkbox"/>

So wählen Sie eine bereits übermalte Antwort:

1. Übermalen Sie das Kästchen mit der nicht mehr gültigen Antwort.
2. Kreuzen Sie das gewünschte übermalte Kästchen ein.

Hier wurde zuerst die Antwort „ $2 + 2 = 4$ “ übermalte und dann wieder gewählt.

$1 + 1 = 3$	<input type="checkbox"/>
$2 + 2 = 4$	<input checked="" type="checkbox"/>
$3 + 3 = 5$	<input type="checkbox"/>
$4 + 4 = 4$	<input checked="" type="checkbox"/>
$5 + 5 = 9$	<input type="checkbox"/>

Beurteilungsschlüssel

erreichte Punkte	Note
37–42 Punkte	Sehr gut
31–36,5 Punkte	Gut
25–30,5 Punkte	Befriedigend
20–24,5 Punkte	Genügend
0–19,5 Punkte	Nicht genügend

Viel Erfolg!

Aufgabe 1

Gitarre

- a) Fritz kauft x Gitarrensaiten vom Typ *Extra Light* für 11,03 Euro pro Stück und y Gitarrensaiten vom Typ *Heavy* für 7,84 Euro pro Stück.

Er kauft insgesamt 30 Gitarrensaiten und bezahlt dafür 308,57 Euro.

- 1) Erstellen Sie ein Gleichungssystem zur Berechnung von x und y . [0/1 P.]
- 2) Berechnen Sie x und y . [0/1 P.]

- b) Die obere Begrenzungslinie einer sogenannten *Reisegitarre* kann zwischen den Punkten P und T näherungsweise durch den Graphen der Funktion f mit $f(x) = a \cdot x^2 + b \cdot x + c$ beschrieben werden (siehe nachstehende Abbildung).

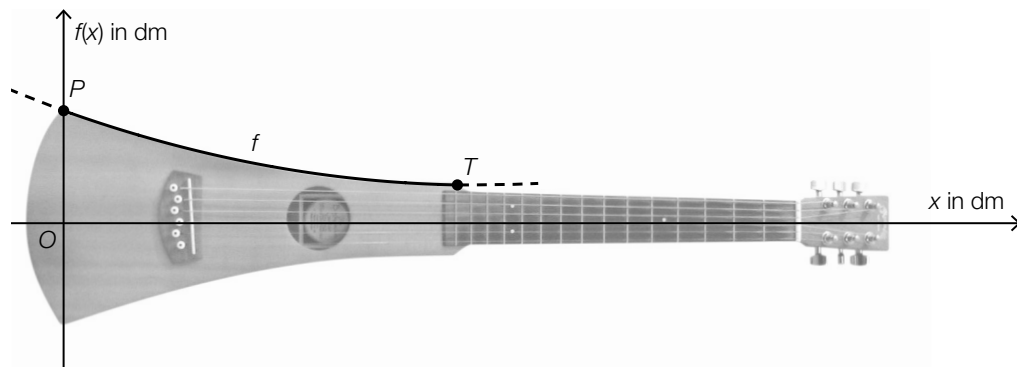

Bildquelle: Neitram – eigenes Werk, CC BY-SA 3.0, https://commons.wikimedia.org/wiki/File:Martin_travel_guitar.jpg [22.11.2020] (adaptiert).

Der Graph von f verläuft durch den Punkt $P = (0|1)$ und den Tiefpunkt $T = (3,7|0,3)$.

- 1) Erstellen Sie ein Gleichungssystem zur Berechnung der Koeffizienten a , b und c . [0/½/1 P.]

- c) Michaela gestaltet ein Logo in Form einer Gitarre. Die obere Begrenzungslinie des Logos kann zwischen dem Koordinatenursprung und dem Punkt P_1 näherungsweise durch den Graphen der Funktion g beschrieben werden. Das Logo ist symmetrisch zur x -Achse (siehe nachstehende Abbildung).

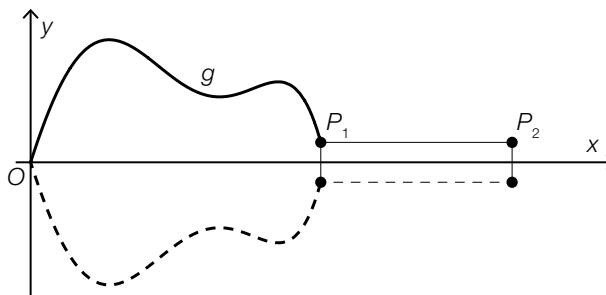

Es gilt:

$$P_1 = (x_1 | y_1)$$

$$P_2 = (x_2 | y_1)$$

- 1) Ordnen Sie den beiden grau markierten Flächen jeweils den zutreffenden Ausdruck zur Berechnung des Flächeninhalts aus A bis D zu. [0/1 P.]

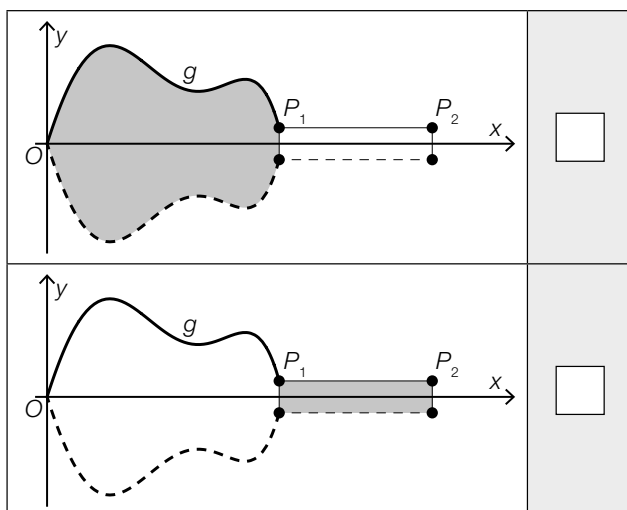

A	$2 \cdot \int_{x_1}^{x_2} y_1 dx$
B	$2 \cdot \int_0^{x_1} g(x) dx$
C	$2 \cdot \int_0^{y_1} x_1 dx$
D	$2 \cdot \int_0^{x_2} g(x) dx$

Aufgabe 2

Grundstücke

a) In einem Plan ist ein Grundstück dargestellt (siehe nachstehende Abbildung).

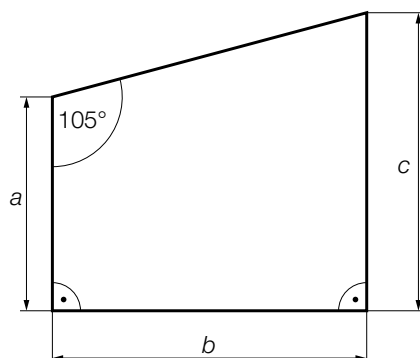

Es gilt: $a = 33 \text{ m}$ und $c = 46 \text{ m}$

- 1) Berechnen Sie die Länge der Seite b dieses Grundstücks. [0/1 P.]
- 2) Berechnen Sie den Flächeninhalt dieses Grundstücks. [0/1 P.]

In einem anderen Plan, der dieses Grundstück darstellt, ist die Seite a als Strecke mit der Länge $6,6 \text{ cm}$ eingezeichnet.

3) Geben Sie den Maßstab an, in dem dieser Plan gezeichnet ist.

1 : _____

[0/1 P.]

b) Auf einem Hanggrundstück führt ein Weg in geradliniger Richtung mit zwei unterschiedlich steilen Abschnitten von der Grundstücksgrenze bis zur Haustür (siehe nachstehende nicht maßstabgetreue Abbildung in der Ansicht von der Seite).

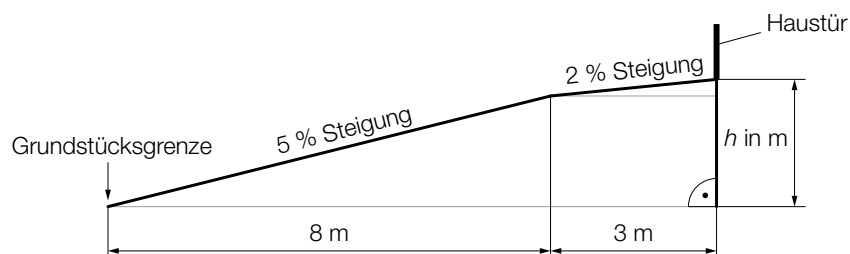

1) Berechnen Sie h .

[0/1 P.]

Aufgabe 3

Pendlersituation in Österreich

Ein Marktforschungsinstitut untersuchte die Pendlersituation in Österreich.

a) 540 Personen wurden nach der Entfernung des Arbeitsplatzes von ihrer Wohnung befragt.

Das Ergebnis der Befragung ist in der nachstehenden Tabelle zusammengefasst.

Entfernung des Arbeitsplatzes von der Wohnung in km	< 1	[1; 5[[5; 10[[10; 20[[20; 50[≥ 50
Anzahl der Personen	65	146	108	81	97	43

Das Ergebnis der Befragung kann auch als Boxplot dargestellt werden.

1) Kreuzen Sie denjenigen Boxplot an, der zur oben angegebenen Tabelle passt. *[1 aus 5]*
[0/1 P.]

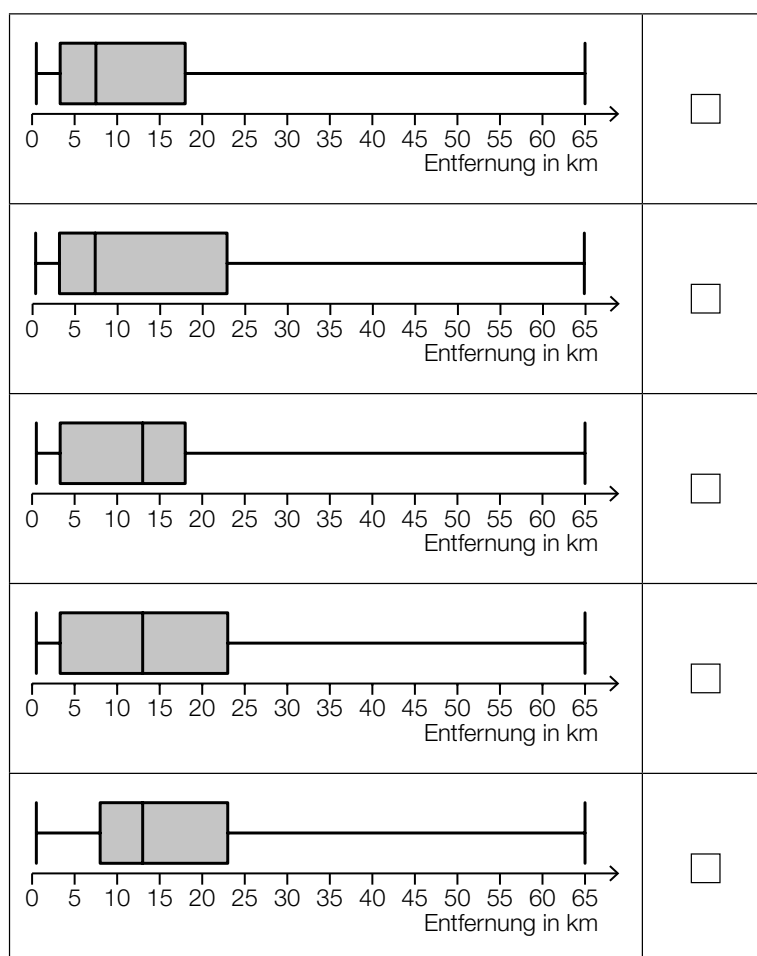

b) Die Wahrscheinlichkeit, dass eine zufällig ausgewählte Person mit dem PKW zum Arbeitsplatz fährt, beträgt 55 %. Eine Zufallsstichprobe von 7 Personen wird untersucht.

1) Ordnen Sie den beiden Wahrscheinlichkeiten jeweils das zutreffende Ereignis aus A bis D zu. [0/1/2/1 P.]

$0,45^7 + 7 \cdot 0,55 \cdot 0,45^6$	<input type="checkbox"/>
$1 - 0,55^7$	<input type="checkbox"/>

A	Mindestens 1 Person fährt mit dem PKW zum Arbeitsplatz.
B	Höchstens 1 Person fährt mit dem PKW zum Arbeitsplatz.
C	Höchstens 6 Personen fahren mit dem PKW zum Arbeitsplatz.
D	Mindestens 6 Personen fahren mit dem PKW zum Arbeitsplatz.

Die Wahrscheinlichkeit, dass eine zufällig ausgewählte Person mit öffentlichen Verkehrsmitteln zum Arbeitsplatz fährt, beträgt 18 %. Eine Zufallsstichprobe von 10 Personen wird untersucht.

2) Berechnen Sie die Wahrscheinlichkeit, dass mindestens 3 Personen aus dieser Zufallsstichprobe mit öffentlichen Verkehrsmitteln zum Arbeitsplatz fahren. [0/1 P.]

c) Im Rahmen einer Befragung werden Personen, deren Arbeitsplatz mindestens 50 km von ihrer Wohnung entfernt ist, als *Fernpendler* bezeichnet.
 55 % der befragten Personen fahren mit dem PKW zum Arbeitsplatz.
 12,5 % der befragten Personen, die mit dem PKW zum Arbeitsplatz fahren, sind Fernpendler.

1) Vervollständigen Sie das nachstehende Baumdiagramm so, dass es den beschriebenen Sachverhalt wiedergibt. [0/1 P.]

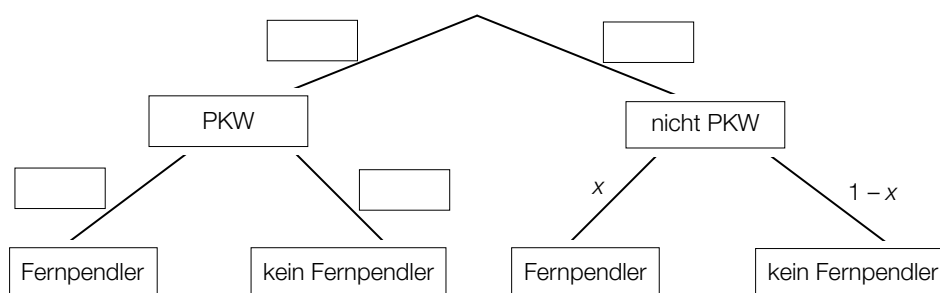

Die Wahrscheinlichkeit, dass eine zufällig ausgewählte befragte Person ein Fernpendler ist, beträgt 8 %.

2) Berechnen Sie x . [0/1 P.]

Aufgabe 4

Windkraftanlagen

Windkraftanlagen werden dazu genutzt, um Windenergie in elektrische Energie umzuwandeln.

- a) Die Leistung einer Windkraftanlage hängt unter anderem von der Windgeschwindigkeit ab. Für eine bestimmte Windkraftanlage kann dieser Zusammenhang durch die Funktion P beschrieben werden. In der nachstehenden Abbildung ist der Graph der Funktion P dargestellt.

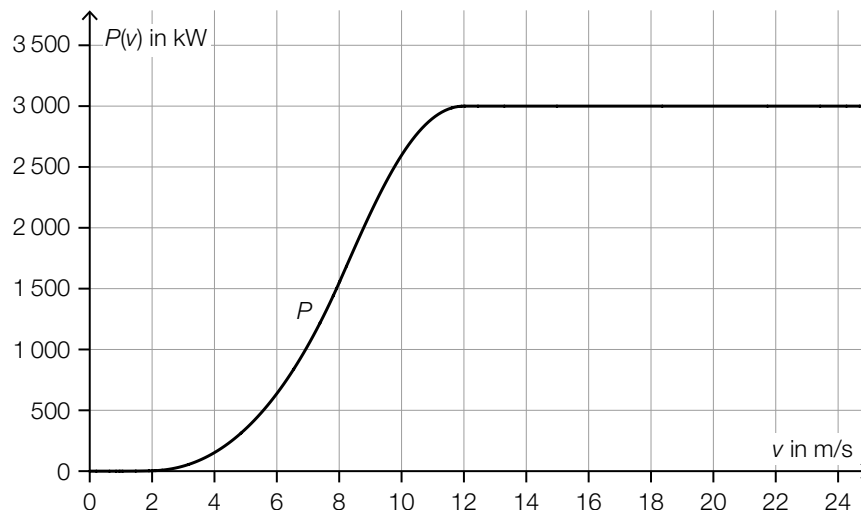

v ... Windgeschwindigkeit in m/s

$P(v)$... Leistung der Windkraftanlage bei v in Kilowatt (kW)

Die lokale Änderungsrate der Leistung ist bei einer Windgeschwindigkeit von 8 m/s am größten.

- 1) Kreuzen Sie den besten Näherungswert für die lokale Änderungsrate der Leistung bei dieser Windgeschwindigkeit an. [1 aus 5] [0/1 P.]

$\approx 250 \frac{\text{kW}}{\text{m/s}}$	<input type="checkbox"/>
$\approx 500 \frac{\text{kW}}{\text{m/s}}$	<input type="checkbox"/>
$\approx 1\,200 \frac{\text{kW}}{\text{m/s}}$	<input type="checkbox"/>
$\approx 1\,500 \frac{\text{kW}}{\text{m/s}}$	<input type="checkbox"/>
$\approx 3\,000 \frac{\text{kW}}{\text{m/s}}$	<input type="checkbox"/>

- 2) Vervollständigen Sie die nachstehende Umrechnung von Kilowatt (kW) in Gigawatt (GW).

$3\,000 \text{ kW} = \underline{\hspace{4cm}} \text{ GW}$

[0/1 P.]

- b) Die Rotoren eines Windrads überstreichen bei ihrer Drehung eine Kreisfläche (siehe nachstehende Abbildung).



Bildquelle: Reginal / Pixabay

Der Rotordurchmesser vom Windrad B ist um 35 % größer als der Rotordurchmesser vom Windrad A.

- 1) Berechnen Sie, um wie viel Prozent der Flächeninhalt der überstrichenen Kreisfläche beim Windrad B größer als beim Windrad A ist. [0/1 P.]
- c) In den vergangenen Jahren wurden Windräder mit immer größeren Rotordurchmessern errichtet.
In der nachstehenden Tabelle sind die durchschnittlichen Rotordurchmesser der in einem bestimmten Land neu errichteten Windräder in den Jahren 2000 und 2018 angegeben.

Jahr	2000	2018
durchschnittlicher Rotordurchmesser in m	50	110

Für den Zeitraum von 2000 bis 2018 soll die zeitliche Entwicklung des durchschnittlichen Rotordurchmessers näherungsweise durch die lineare Funktion f beschrieben werden.

t ... Zeit in Jahren mit $t = 0$ für das Jahr 2000

$f(t)$... durchschnittlicher Rotordurchmesser zur Zeit t in m

- 1) Stellen Sie eine Gleichung der linearen Funktion f auf. [0/1 P.]
- 2) Berechnen Sie mithilfe der Funktion f den durchschnittlichen Rotordurchmesser im Jahr 2012. [0/1 P.]

Aufgabe 5

Blutzuckerwerte

Viele Menschen müssen ihre Blutzuckerwerte regelmäßig messen. Der Blutzuckerwert wird üblicherweise in der Einheit Milligramm pro Deziliter (mg/dl) angegeben.

a) Lisa und Nino messen ihre Blutzuckerwerte durchgehend mittels eines Sensors am Oberarm.

Der Verlauf des Blutzuckerwerts von Lisa in einem Zeitraum von 2 Stunden kann näherungsweise durch die Polynomfunktion f beschrieben werden.

$$f(t) = -29,9 \cdot t^3 + 80,7 \cdot t^2 - 15,3 \cdot t + 82 \quad \text{mit} \quad 0 \leq t \leq 2$$

t ... Zeit in h

$f(t)$... Blutzuckerwert von Lisa zur Zeit t in mg/dl

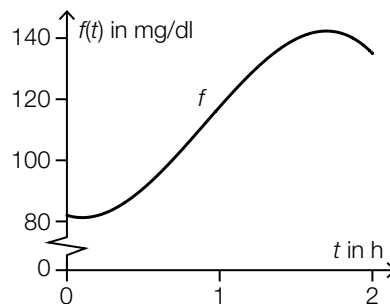

1) Berechnen Sie denjenigen Zeitpunkt, zu dem der Blutzuckerwert von Lisa am stärksten steigt. Geben Sie das Ergebnis in Minuten an. [0/½/1 P.]

Der Verlauf des Blutzuckerwerts von Nino kann näherungsweise durch die Polynomfunktion g beschrieben werden (siehe nachstehende Abbildung).

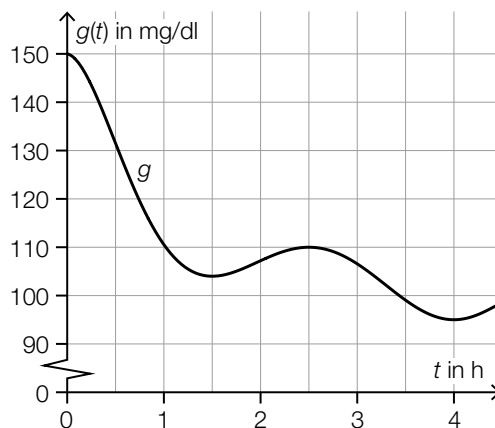

t ... Zeit in h

$g(t)$... Blutzuckerwert von Nino zur Zeit t in mg/dl

2) Kreuzen Sie die nicht zutreffende Aussage an. [1 aus 5]

[0/1 P.]

$g'(0,5) < \frac{g(2,5) - g(0)}{2,5}$	<input type="checkbox"/>
$\frac{g(2,5) - g(2)}{0,5} > 0$	<input type="checkbox"/>
$\frac{g(4) - g(2,5)}{1,5} > g'(2)$	<input type="checkbox"/>
$g'(1,5) > g'(3,5)$	<input type="checkbox"/>
$\frac{g(4) - g(1)}{3} < 0$	<input type="checkbox"/>

- b) Der Verlauf des Blutzuckerwerts von Fiona in einem Zeitraum von 3 Stunden kann näherungsweise durch die abschnittsweise definierte Funktion h beschrieben werden (siehe nachstehende Abbildung).

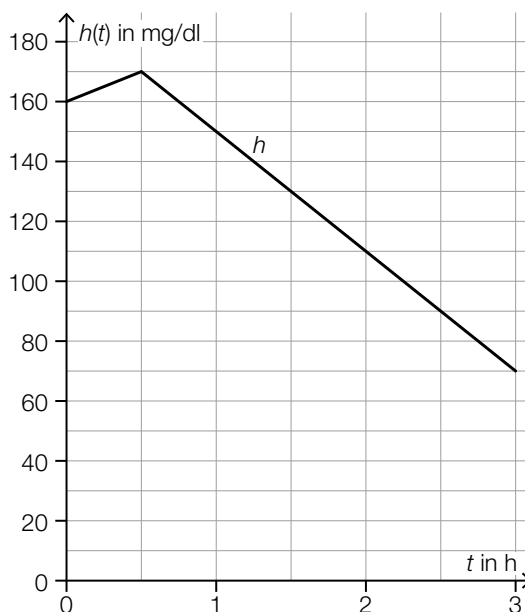

t ... Zeit in h

$h(t)$... Blutzuckerwert von Fiona zur Zeit t in mg/dl

- 1) Vervollständigen Sie die nachstehende Funktionsgleichung der 1. Ableitungsfunktion h' durch Eintragen der fehlenden Zahlen.

$$h'(t) = \begin{cases} \boxed{} & \text{für } 0 < t < 0,5 \\ \boxed{} & \text{für } 0,5 < t < 3 \end{cases}$$

[0/½/1 P.]

Aufgabe 6

Kunststoffmüll

- a) Die zeitliche Entwicklung der jährlich weltweit produzierten Masse an Kunststoff kann näherungsweise durch die Exponentialfunktion f beschrieben werden.

t ... Zeit in Jahren mit $t = 0$ für das Jahr 1950

$f(t)$... jährlich weltweit produzierte Masse an Kunststoff zur Zeit t in Millionen Tonnen

Im Jahr 1950 betrug die jährlich weltweit produzierte Masse an Kunststoff 2 Millionen Tonnen.

Seitdem stieg die jährlich weltweit produzierte Masse an Kunststoff um jeweils 8,5 % pro Jahr im Vergleich zum jeweiligen Vorjahr an.

- 1) Stellen Sie eine Gleichung der Exponentialfunktion f auf. [0/1 P.]
- 2) Berechnen Sie, nach wie vielen Jahren sich die jährlich weltweit produzierte Masse an Kunststoff jeweils vervierfacht. [0/1 P.]

- b) Die Verwendungsdauer für bestimmte Kunststoffverpackungen kann als annähernd normalverteilt angenommen werden. In der nachstehenden Abbildung ist der Graph der zugehörigen Verteilungsfunktion dargestellt.

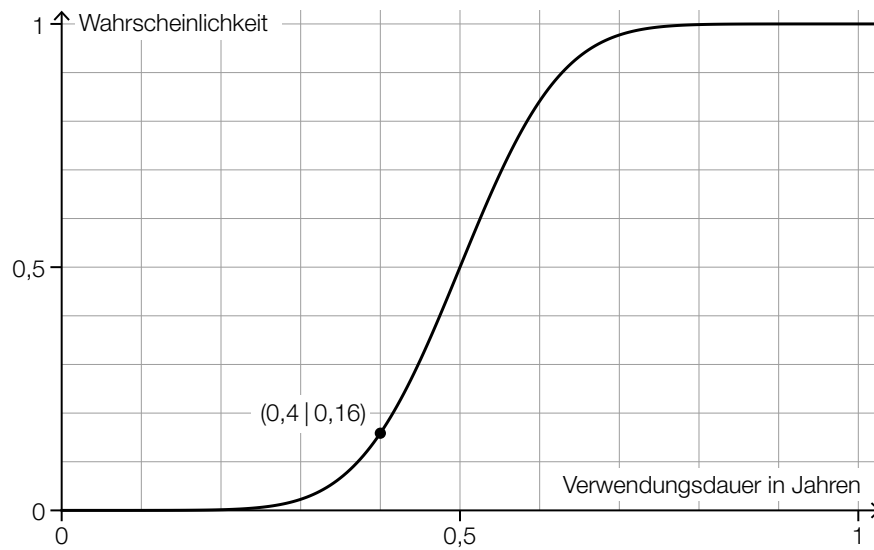

- 1) Kreuzen Sie diejenige Aussage an, die beide Parameter dieser Normalverteilung richtig angibt (μ , σ in Jahren). [1 aus 5] [0/1 P.]

$\mu \approx 1$ und $\sigma \approx 0,5$	<input type="checkbox"/>
$\mu \approx 0,4$ und $\sigma \approx 0,16$	<input type="checkbox"/>
$\mu \approx 0,4$ und $\sigma \approx 0,04$	<input type="checkbox"/>
$\mu \approx 0,5$ und $\sigma \approx 0,1$	<input type="checkbox"/>
$\mu \approx 0,5$ und $\sigma \approx 1$	<input type="checkbox"/>

Aufgabe 7 (Teil B)

Thermosflasche

- a) Die Innenwand einer liegenden Thermosflasche kann durch Rotation der Graphen der Funktionen f , g und h um die x -Achse modelliert werden (siehe nachstehende Abbildung).

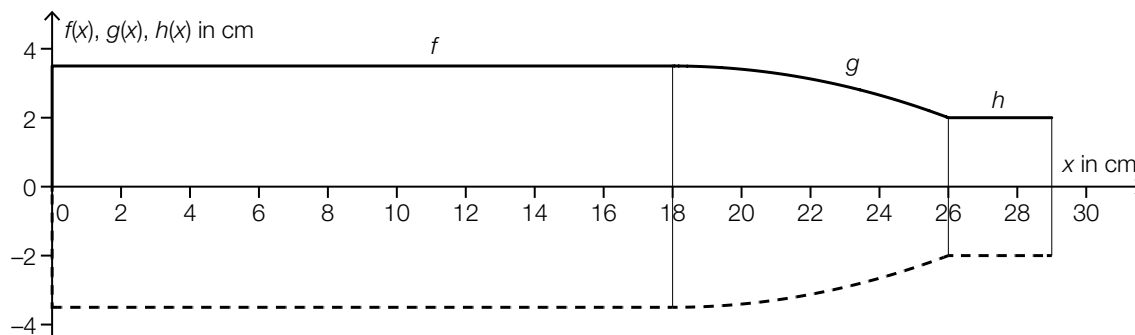

Es gilt:

$$f(x) = 3,5 \quad \text{für} \quad 0 \leq x \leq 18$$

$$g(x) = -\frac{3}{128} \cdot (x - 18)^2 + 3,5 \quad \text{für} \quad 18 \leq x \leq 26$$

$$h(x) = 2 \quad \text{für} \quad 26 \leq x \leq 29$$

$x, f(x), g(x), h(x)$... Koordinaten in cm

Die Thermosflasche wird bis zur Markierung bei 18 cm mit Wasser befüllt. Das Volumen des eingefüllten Wassers wird mit V_1 bezeichnet.

- 1) Ermitteln Sie V_1 .

[0/1 P.]

Die Thermosflasche wird nun weiter mit Wasser bis zu einem Volumen von 900 cm^3 befüllt. Die Füllhöhe z des Wassers in der Thermosflasche kann mithilfe der nachstehenden Gleichung berechnet werden. Dabei ist $z \leq 26$.

$$\boxed{} = V_1 + \boxed{} \cdot \int_{\boxed{}}^{\boxed{}} (g(x))^2 dx$$

- 2) Tragen Sie z und die entsprechenden Zahlen in die dafür vorgesehenen Kästchen ein.

[0/1 P.]

- 3) Berechnen Sie die Füllhöhe z .

[0/1 P.]

- b) Die Temperatur von Tee in einer Thermosflasche nimmt mit der Zeit ab.

Die zeitliche Entwicklung der Temperatur des Tees kann näherungsweise durch die Funktion T beschrieben werden.

$$T(t) = 20 + 70 \cdot e^{-\lambda \cdot t}$$

t ... Zeit ab Beginn der Messung in Stunden

$T(t)$... Temperatur zur Zeit t in °C

λ ... positiver Parameter

- 1) Geben Sie die Temperatur T_{Ende} an, der sich die Temperatur des Tees für $t \rightarrow \infty$ annähert.

$$T_{\text{Ende}} = \underline{\hspace{2cm}} \text{ °C} \quad [0/1 P.]$$

20 Stunden nach Beginn der Messung wurde eine Temperatur von 25 °C gemessen.

- 2) Berechnen Sie λ . [0/1 P.]

- c) Ein Unternehmen produziert Thermosflaschen.

Die Kosten für die Produktion von x Thermosflaschen in einem bestimmten Zeitraum werden durch die lineare Kostenfunktion K beschrieben.

$$K(x) = k \cdot x + d$$

x ... Produktionsmenge in ME

$K(x)$... Kosten bei der Produktionsmenge x in GE

k, d ... positive Parameter

Für die zugehörige Stückkostenfunktion \bar{K} gilt:

$$\bar{K}(x) = \frac{100}{x} + 5$$

- 1) Geben Sie die Parameter k und d an.

$$k = \underline{\hspace{2cm}} \text{ GE/ME}$$

$$d = \underline{\hspace{2cm}} \text{ GE} \quad [0/1 P.]$$

Aufgabe 8 (Teil B)

Schulklassen

- a) Ein Klassenzimmer ist mit einer Leinwand ausgestattet (siehe nachstehende modellhafte Abbildung in der Ansicht von oben, alle Abmessungen in cm). Ein Schüler befindet sich im Punkt P und betrachtet die Leinwand.

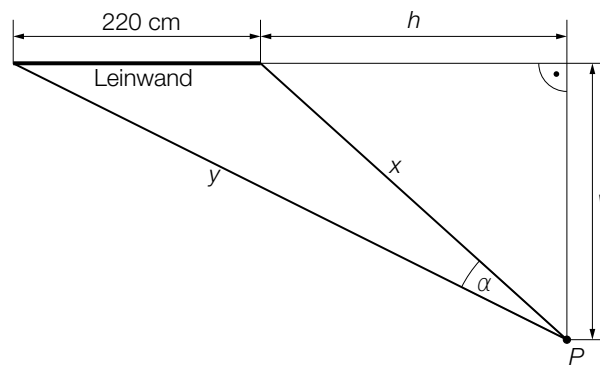

- 1) Stellen Sie mithilfe von v und h eine Formel zur Berechnung von y auf.

$$y = \underline{\hspace{10cm}} \quad [0/1 P.]$$

- 2) Stellen Sie mithilfe von x und y eine Formel zur Berechnung von α auf.

$$\alpha = \underline{\hspace{10cm}} \quad [0/1 P.]$$

- 3) Kennzeichnen Sie in der obigen Abbildung einen Winkel β , der durch den nachstehenden Ausdruck berechnet werden kann.

$$\sin(\beta) = \frac{\sin(\alpha) \cdot x}{220} \quad [0/1 P.]$$

Es gilt:

$$h = 275 \text{ cm} \text{ und } v = 250 \text{ cm}$$

- 4) Berechnen Sie β .

[0/1 P.]

- b) Die Körpergröße von Maturanten kann als annähernd normalverteilt mit der Standardabweichung $\sigma = 10$ cm angenommen werden.

Eine Stichprobe vom Umfang $n = 7$ ergab folgende Messwerte (in cm):
163, 170, 173, 174, 177, 179, 195

- 1) Ermitteln Sie das zweiseitige 95%-Konfidenzintervall für den Erwartungswert μ dieser Normalverteilung. [0/1 P.]
- 2) Ergänzen Sie die Textlücken im nachstehenden Satz durch Ankreuzen des jeweils zutreffenden Satzteils so, dass eine richtige Aussage entsteht. [0/1 P.]

Würde man die Körpergrößen von _____ ① _____ so vielen Maturanten erheben, dann wäre das zugehörige 95%-Konfidenzintervall für den Erwartungswert _____ ② _____ so breit.

①	
8-mal	<input type="checkbox"/>
4-mal	<input type="checkbox"/>
doppelt	<input type="checkbox"/>

②	
4-mal	<input type="checkbox"/>
doppelt	<input type="checkbox"/>
halb	<input type="checkbox"/>

Aufgabe 9 (Teil B)

Im Holzlabor

- a) Der Heizwert von Holz hängt unter anderem vom relativen Wassergehalt des Holzes ab und wird in Kilowattstunden pro Kilogramm (kWh/kg) angegeben.
 Holz mit dem relativen Wassergehalt 0,2 hat einen Heizwert von 4 kWh/kg.
 Holz mit dem relativen Wassergehalt 0,5 hat einen Heizwert von 2 kWh/kg.

Der Heizwert in Abhängigkeit vom relativen Wassergehalt kann näherungsweise durch die lineare Funktion H beschrieben werden.

x ... relativer Wassergehalt

$H(x)$... Heizwert beim relativen Wassergehalt x in kWh/kg

- 1) Stellen Sie eine Gleichung der Funktion H auf. [0/1 P.]

Während der Lagerung nimmt der relative Wassergehalt eines bestimmten Holzes von 0,4 auf 0,3 ab, wodurch der Heizwert steigt.

- 2) Berechnen Sie, um wie viel kWh/kg der Heizwert steigt. [0/1 P.]

- b) Im Instrumentenbau ist die Schallgeschwindigkeit im Holz von Bedeutung. Die gemessene Schallgeschwindigkeit hängt von der Rohdichte des Holzes ab.
 In der nachstehenden Tabelle sind die Messwerte der Rohdichte und der Schallgeschwindigkeit für unterschiedliche Holzarten angegeben.

Holzart	Rohdichte in kg/m^3	Schallgeschwindigkeit in m/s
Eiche	710	4 800
Fichte	470	5 900
Tanne	530	5 600
Lärche	620	5 200

Die Schallgeschwindigkeit in Abhängigkeit von der Rohdichte soll näherungsweise durch die lineare Funktion f beschrieben werden.

x ... Rohdichte in kg/m^3

$f(x)$... Schallgeschwindigkeit bei der Rohdichte x in m/s

- 1) Stellen Sie mithilfe der Regressionsrechnung eine Gleichung der zugehörigen linearen Funktion f auf. [0/1 P.]

Bei einem bestimmten Holz misst man eine Schallgeschwindigkeit von 4 950 m/s.

- 2) Ermitteln Sie mithilfe der linearen Funktion f die Rohdichte dieses Holzes. [0/1 P.]

c) Zwei quaderförmige Holzproben der gleichen Holzart werden untersucht.

Die 1. Holzprobe mit der Länge ℓ , der Breite b und der Höhe h wird mit einer Kraft belastet. Die Kraft wird so lange erhöht, bis die Holzprobe bricht. Diese Kraft wird mit F_1 bezeichnet.

Es gilt:

$$F_1 = C \cdot \frac{b \cdot h^2}{\ell}$$

C ... Konstante

Die 2. Holzprobe – im Vergleich zur 1. Holzprobe mit doppelter Länge, doppelter Breite und doppelter Höhe – wird unter gleichen Bedingungen mit einer Kraft belastet, bis sie bricht. Diese Kraft wird mit F_2 bezeichnet.

1) Kreuzen Sie die richtige Aussage über das Verhältnis von F_2 zu F_1 an. [1 aus 5] [0/1 P.]

$\frac{F_2}{F_1} = 8$	<input type="checkbox"/>
$\frac{F_2}{F_1} = 4$	<input type="checkbox"/>
$\frac{F_2}{F_1} = 2$	<input type="checkbox"/>
$\frac{F_2}{F_1} = \frac{1}{2}$	<input type="checkbox"/>
$\frac{F_2}{F_1} = \frac{1}{4}$	<input type="checkbox"/>

- d) In einem Holzlabor werden Holzproben untersucht. Die Masse einer Holzprobe ist dabei annähernd normalverteilt. In den nachstehenden Abbildungen sind die zugehörige Verteilungsfunktion F und die zugehörige Dichtefunktion f dargestellt.

Abbildung 1:

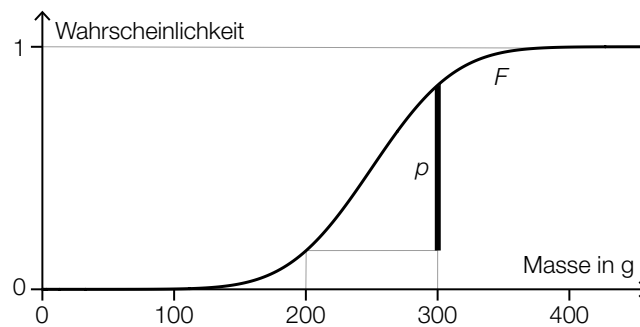

Abbildung 2:

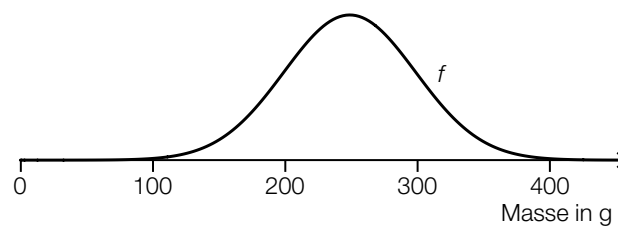

- 1) Veranschaulichen Sie in der obigen Abbildung 2 die Wahrscheinlichkeit p .

[0/1 P.]